

ONE S Steher unten - Schema A, C und G:

Montageset: 720102863 - MS6016

Butylband auf den Steher über Eck aufbringen. Den vormontierten Winkel in die Ausfräsung einstecken und mit den 6x20mm Schrauben in die Muffe verschrauben. Auf Position achten.

Auf Passgenauigkeit achten.

Steher fest anziehen und schwarzes Band aus dem Montagepaket über den Winkel kleben

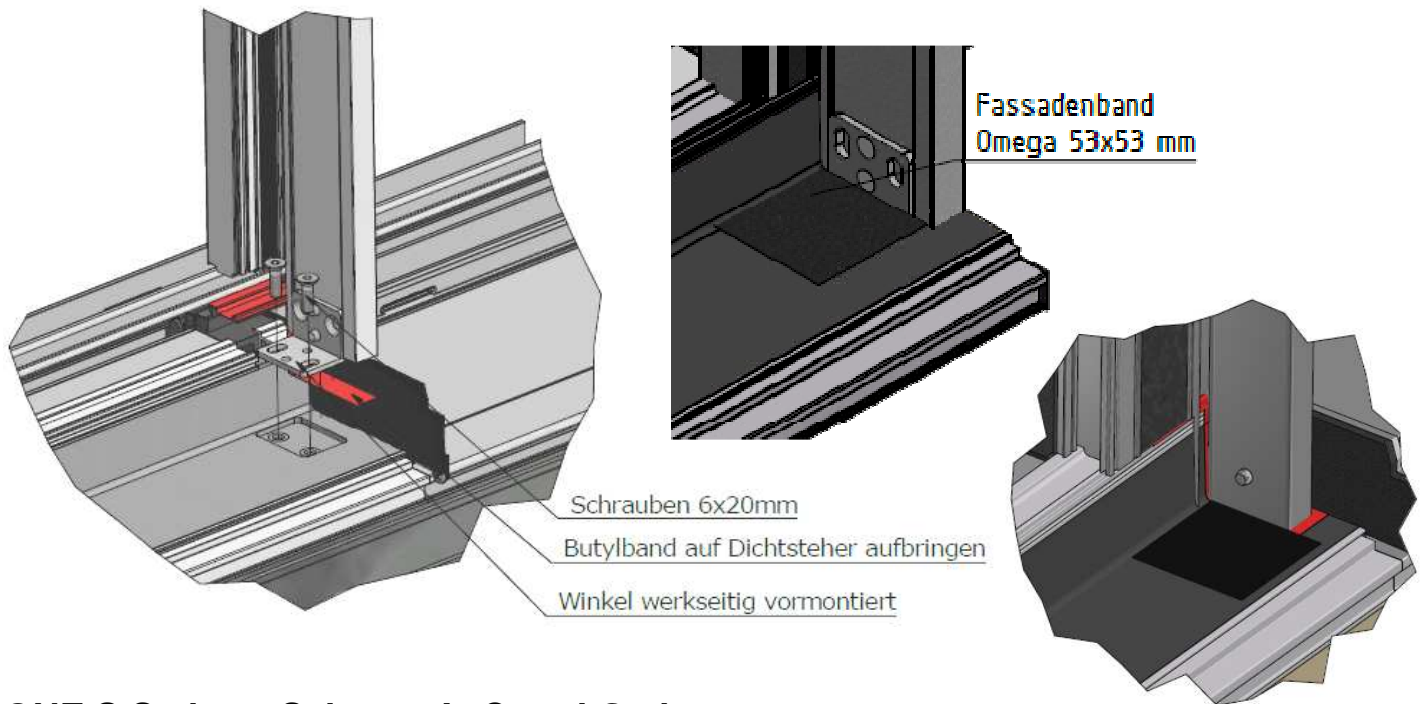

ONE S Steher - Schema A, C und G oben:

Montageset: 720102863 - MS6016

Butylband auf den Steher über Eck aufbringen. Der Dichtsteher wird mit 2 Stk M6x20mm gesichert, exakt ausgerichtet und eingemessen und mit 2 Stk. 4x20mm Schrauben gegen Verrutschen gesichert.

Auf Passgenauigkeit achten.

Steher fest anziehen

